

# TOMA DE DECISIONES EN 4º DE ESO

CURSO 2023-2024



# Criterios a considerar para elegir estudios posteriores

1ª parte

AUTOCONOCIMIENTO

1. Pregúntate y pregunta
2. Cuestionarios del Programa Orienta
3. Otros cuestionarios

2ª parte

CONOCER LAS OPCIONES EDUCATIVAS

1. Estructura del sistema educativo
2. Todas las opciones al terminar 4ºESO
3. Nuevo Bachillerato y estudios posteriores
4. Ciclos Formativos de Grado Medio
5. Sin título de ESO: Adultos, FPB, otros...
6. Calendario, premios y becas

3ª parte

EL MERCADO LABORAL Y LA TOMA DE DECISIONES

1. Conocimiento del mundo laboral
2. Cómo afrontar la toma de decisiones en 4º ESO
3. Pasos de la toma de decisiones



# 1ª PARTE

## AUTOCONOCIMIENTO

1. El triángulo vocacional
2. Test de inteligencias múltiples
3. Cuestionarios del Programa Orienta
4. Otros cuestionarios
5. Pregúntate y pregunta

Inicia un camino de reflexión sobre como eres. Coge papel y boli, pregunta a tu familia o conocidos.

Haz cuestionarios y guarda los resultados...

¡¡Empezamos!!

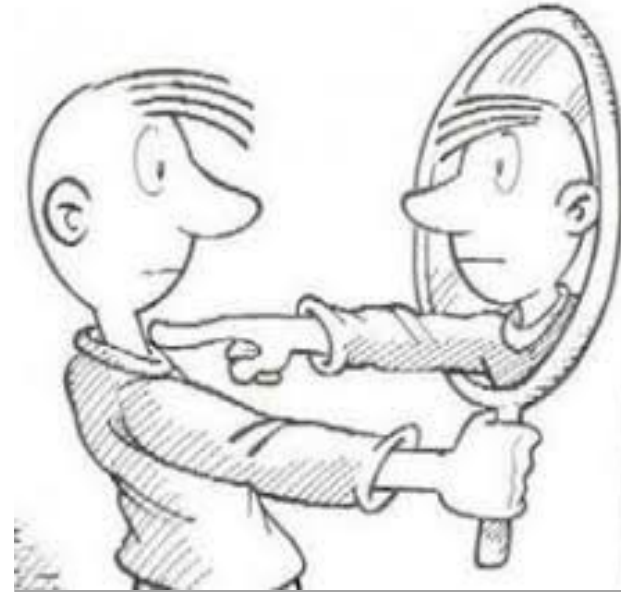

# El triángulo vocacional



# 1. Pregúntate y pregunta

## ¿CUÁL ES MI SITUACIÓN?

- Historial académico
- Calificaciones actuales
- Situación familiar y social
- ¿Qué pienso de mi futuro?

## ¿QUÉ ME GUSTA SER?

- Intereses profesionales
- Preferencias
- Motivos, razones

# AUTOCONOCIMIENTO

## ¿QUÉ QUIERO SER?

- Nivel de aspiraciones
- Proyecto personal y profesional
- Condicionantes personales y contextuales

## ¿QUÉ SE ME DA BIEN?

- ¿En qué destaco?
- ¿Qué materias se me da mejor?
- ¿Cuáles son mis APTITUDES o capacidades para realizar tareas concretas?

## 2. Cuestionarios del Programa Orienta

Recomendamos para iniciar este proceso de autoconocimiento, en primer lugar, que mires el Programa Orienta.



Una vez dentro:

- ✓ Entramos
  - ✓ Cuestionarios
    - ✓ Orientación (si estás en la ESO)

itinerarios **educativos** <sup>®</sup>  
ORIENTACIÓN ACADÉMICA EN MADRID



# 3. Otros cuestionarios de Autoconocimiento

[Decide tu propio itinerario. \(Formación profesional\)](#)



[Cuestionario de Intereses Profesionales](#)



[Cuestionario “El gran recorrido” Gr de Educaweb](#)



[Más cuestionarios, aquí](#)



# ¿En qué soy bueno?





# 2ª PARTE

## CONOCER LAS OPCIONES EDUCATIVAS

1. Estructura del sistema educativo.
2. Todas las opciones al terminar 4ºESO.
3. Bachillerato y salidas posteriores.
4. Ciclos Formativos de Grado Medio.
5. Sin título de ESO: Adultos, FPGB, otros.



No obstante con el título de Graduado en Educación Secundaria, podemos acceder a cualquiera de las enseñanzas postobligatorias (Bachillerato o Ciclos de Grado Medio).



# 1. Estructura del sistema educativo

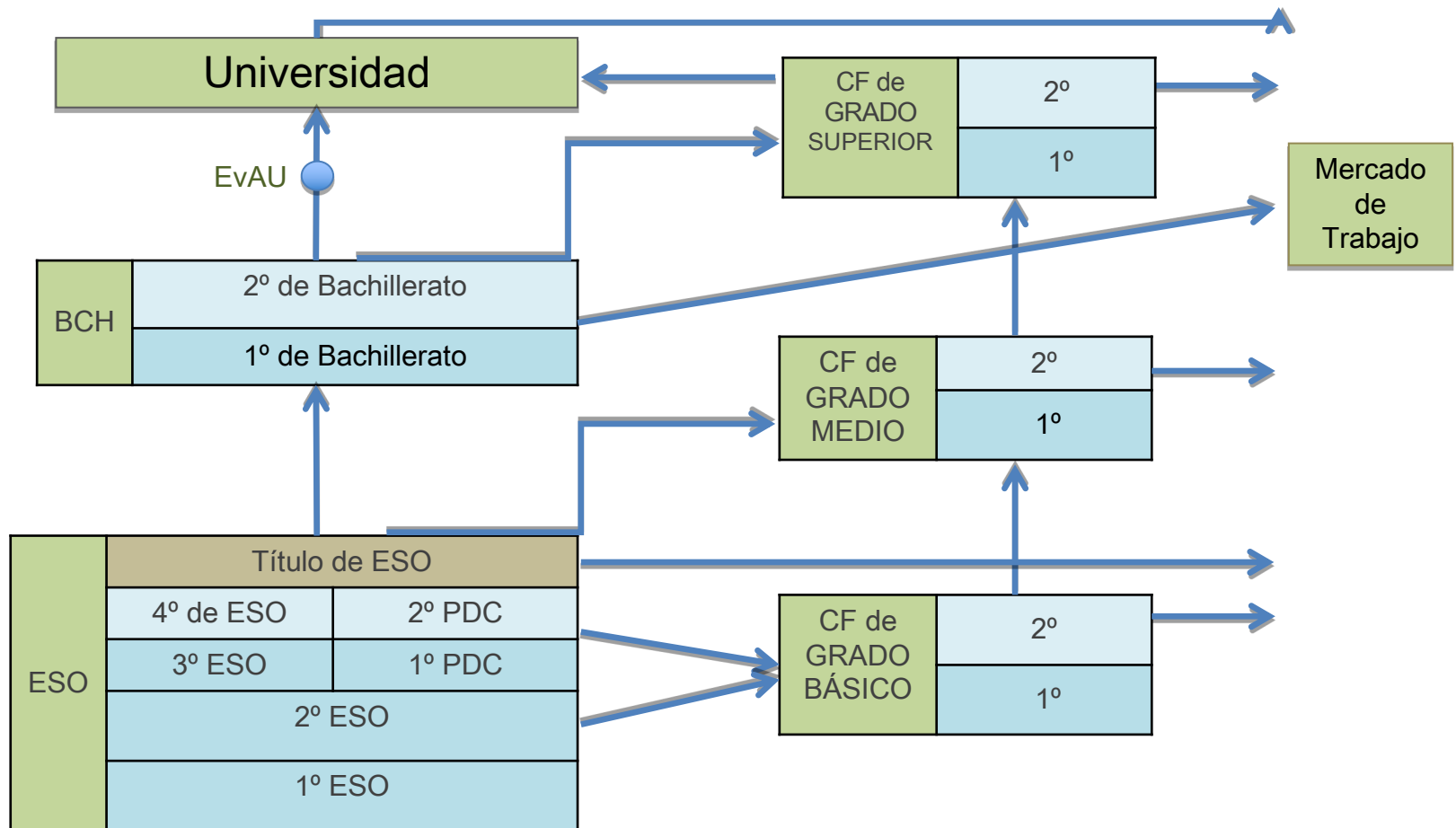

## 2. Posibilidades educativas al finalizar 4º de ESO

		Alternativas	
Con título de Graduado en Educación Secundaria	<input type="checkbox"/> <a href="#">Bachillerato</a> <input type="checkbox"/> <a href="#">Ciclos Formativos de Grado Medio</a> <input type="checkbox"/> <a href="#">Enseñanzas de idiomas, artísticas y deportivas.</a> <input type="checkbox"/> <a href="#">Búsqueda de empleo</a>		
Sin título de Graduado en Educación Secundaria	Opciones si quiero sacar el título	<input type="checkbox"/> <a href="#">Repetir 4º de ESO</a>	<ul style="list-style-type: none"> <li>- Si aún no has repetido dos cursos en la escolaridad obligatoria</li> <li>- Si has repetido 4º una sola vez y no has repetido ningún curso más.</li> </ul>
		<input type="checkbox"/> <a href="#">ESO en CEPA (Adultos)</a>	<ul style="list-style-type: none"> <li>- Para mayores de 18 años (cumplirlos en 2023).</li> <li>- Para mayores de 16 con contrato de trabajo.</li> </ul>
		<input type="checkbox"/> <a href="#">Prueba libre para obtener el Graduado en ESO</a>	<ul style="list-style-type: none"> <li>- Tener más de 18 años y no estar cursando la ESO presencial</li> <li>- Dos convocatorias anuales (previstas para marzo y mayo 2023).</li> <li>- Los exámenes se realizan en Centros de Personas Adultas.</li> </ul>
	Opciones si quiero buscar trabajo a corto-medio plazo	<input type="checkbox"/> <a href="#">CF de Grado Básico</a>	<ul style="list-style-type: none"> <li>- Es necesario la propuesta de tus profesores.</li> <li>- Con el título de FPB podrás acceder a CFGM.</li> <li>- Se obtienen dos títulos, el de FPB y el de ESO.</li> </ul>
		<input type="checkbox"/> <a href="#">Cursos de formación ocupacional</a>	<ul style="list-style-type: none"> <li>- Tener más de 16 años.</li> <li>- Estar inscrito en la <a href="#">oficina de Empleo</a>.</li> </ul>
		<input type="checkbox"/> <a href="#">Prueba de acceso a FP de Grado Medio</a>	<ul style="list-style-type: none"> <li>- Cumplir 17 años en el año en que se realiza la prueba.</li> <li>- Exámenes de este año, 11 y 12 de junio de 2023</li> </ul>
		<input type="checkbox"/> <a href="#">Búsqueda de empleo</a>	<ul style="list-style-type: none"> <li>- Oficina de Empleo, buscadores de empleo de Internet, prensa...</li> </ul>



# Evaluación y promoción en ESO

**Promoción de curso** – Cuando hayan superado todas las materias o ámbitos cursados o tengan evaluación negativa en una o dos materias.

Asimismo, promocionarán de curso cuando el equipo docente considere que la naturaleza de las materias no superadas les permite seguir con éxito el curso siguiente y se estime que tiene expectativas favorables de recuperación y que dicha promoción será beneficiosa.

**Permanencia** El alumno podrá permanecer en el mismo curso una sola vez y dos veces como máximo a lo largo de la enseñanza obligatoria (Educación Primaria y ESO).

De manera excepcional se podrá permanecer un año más en 4º, aunque se haya agotado el tiempo máximo de permanencia. En este caso se podrá prolongar un año más el límite de edad.

**Repetir curso** - Se considerará una decisión de carácter excepcional y se tomará tras haber agotado antes las medidas ordinarias de refuerzo y apoyo para solventar las dificultades de aprendizaje del alumno/a.

**Consejo orientador.** Se entregará en 2º y 4º de ESO.



# Título de Graduado en ESO

**Será único y se expedirá sin calificación-** Obtendrán el título de Graduado en Educación Secundaria Obligatoria los alumnos que, al terminar la etapa hayan adquirido, a juicio del equipo docente, las competencias establecidas y alcanzado los objetivos de etapa.

**TITULARÁN** quienes hayan superado todas las materias o ámbitos cursados.

**Podrán titular**, cuando hayan obtenido una evaluación negativa en un máximo de dos materias, siempre que estas no sean de forma simultánea Lengua Castellana y Literatura y Matemáticas.

**Si no titulan-** Quienes, una vez finalizado el proceso de evaluación de cuarto curso de Educación Secundaria Obligatoria no hayan obtenido el título, y **hayan superado los límites de edad** podrán hacerlo en los dos cursos siguientes a través de la realización de pruebas o actividades personalizadas extraordinarias de las materias que no hayan superado.

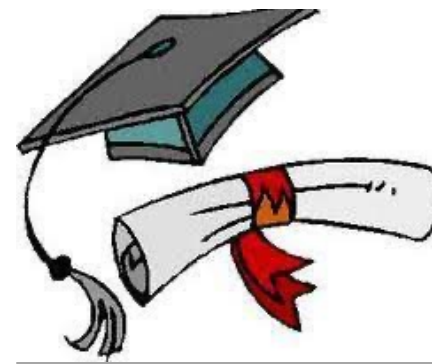

# Posibilidades de permanencia al final de 4º de ESO según la edad

	Nacidos en	En 2023 cumplen	Si no titulan este año, el curso que viene
No han repetido	2008	16 años	Podrían repetir
Han repetido una vez	2007	17 años	Podría repetir
Han repetido dos veces	2006	18 años	De manera excepcional, pueden permanecer un año más en 4º
Han repetido tres veces	2005	19 años	ESO en un CEPA Prueba libre ESO Pruebas o actividades personalizadas



# 5. Diplomas de reconocimiento



## Diploma de Aprovechamiento

- Graduado con nota media igual o superior a 6 puntos.
- Nota de 6 o superior en: LCL, 1ª lengua extranjera, Matemáticas y GH en 4º de ESO.
- Haber cursado toda la ESO en centros docentes españoles.
- Haber finalizado los estudios en el año de la convocatoria.

## Diploma de Mención Honorífica

- Graduado con nota media igual o superior a 8,75 puntos.
- Nota de 9 o superior en: LCL, 1ª lengua extranjera, Matemáticas y GH en 4º de ESO.
- Haber cursado toda la ESO en centros docentes españoles.
- Haber finalizado los estudios en el año de la convocatoria.



## 5. Premios Extraordinarios de Enseñanza Obligatoria

- Alumnos que tengan Mención de Honor en 4º de ESO
- 4 exámenes: LCL, LE, GH y MAT
- 25 premios
- Dotación del premio: 1000 € y un viaje cultural

*Bases reguladoras: Orden 784/2017, de 15 de marzo*

*(BOLETÍN OFICIAL DE LA COMUNIDAD DE MADRID de 11 de abril).*

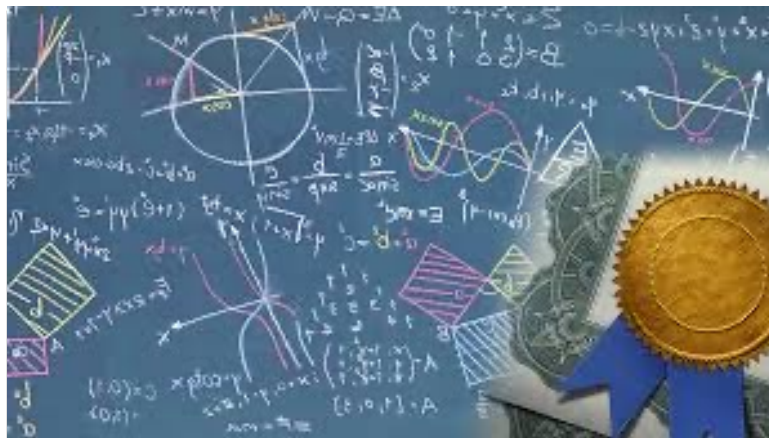





# EL BACHILLERATO





# Las novedades del Bachillerato

## Curso 2023-2024

- 

Posibilidad de realizarlo en tres años por circunstancias personales
- 

Nueva modalidad: Bachillerato General
- 

Se recupera la doble vía de la Modalidad de Artes
- 

Se mantiene la convocatoria extraordinaria
- 

Con carácter EXCEPCIONAL y cumpliendo una serie de condiciones el título se podrá conseguir con una materia pendiente

# Modalidades de Bachillerato LOMLOE

- CIENCIAS Y TECNOLOGÍA
- HUMANIDADES Y CIENCIAS SOCIALES
- GENERAL
- ARTES



Nº Horas	MATERIAS COMUNES				
2	<b>EDUCACIÓN FÍSICA</b> (la materia se imparte en inglés para todos los alumnos)				
3	<b>GEOGRAFÍA E HISTORIA</b>				
4	<b>LENGUA CASTELLANA Y LITERATURA</b>				
5	<b>LENGUA EXTRANJERA:</b> <input type="checkbox"/> Inglés <input type="checkbox"/> Francés				
2	<input type="checkbox"/> RELIGIÓN CATÓLICA <input type="checkbox"/> RELIGIÓN ISLÁMICA <input type="checkbox"/> RELIGIÓN EVANGÉLICA <input type="checkbox"/> ATENCIÓN EDUCATIVA				
1	<b>TUTORÍA</b>				
	<b>Opción Artística</b>	<b>Opción Tecnológica</b>	<b>Opción Profesional</b>	<b>Opción Humanidades</b>	<b>Opción Científica</b>
4	<input type="checkbox"/> MATEMÁTICAS A <input type="checkbox"/> MATEMÁTICAS B	<input type="checkbox"/> MATEMÁTICAS A <input type="checkbox"/> MATEMÁTICAS B	<input type="checkbox"/> MATEMÁTICAS A <input type="checkbox"/> MATEMÁTICAS B	<input type="checkbox"/> MATEMÁTICAS A <input type="checkbox"/> MATEMÁTICAS B	- MATEMÁTICAS B
3	- EXPRESIÓN ARTÍSTICA	- DIGITALIZACIÓN	- ECONOMÍA Y EMPRENDIMIENTO	- LATÍN	- BIOLOGÍA Y GEOLOGÍA
3	- MÚSICA	- TECNOLOGÍA	- FORMACIÓN Y ORIENTACIÓN	<input type="checkbox"/> ECONOMÍA Y EMPRENDIMIENTO <input type="checkbox"/> 2ª LENGUA EXTRANJERA*	- FÍSICA Y QUÍMICA
3	<p><b>Una materia de las siguientes</b> (numéralas del 1 al 5)</p> <p><input type="checkbox"/> BIOLOGÍA Y GEOLOGÍA</p> <p><input type="checkbox"/> DIGITALIZACIÓN</p> <p><input type="checkbox"/> ECONOMÍA Y EMPRENDIMIENTO</p> <p><input type="checkbox"/> EXPRESIÓN ARTÍSTICA</p> <p><input type="checkbox"/> LATÍN</p> <p><input type="checkbox"/> FÍSICA Y QUÍMICA</p> <p><input type="checkbox"/> TECNOLOGÍA</p> <p><input type="checkbox"/> FORMACIÓN Y ORIENTACIÓN</p> <p><input type="checkbox"/> MÚSICA</p> <p><input type="checkbox"/> 2ª LENGUA EXTRANJERA</p>				
2	<p><b>Una materia optativa de las siguientes</b> (numéralas por orden de preferencia del 1 al 5)</p> <p><input type="checkbox"/> FILOSOFÍA</p> <p><input type="checkbox"/> CULTURA CLÁSICA</p> <p><input type="checkbox"/> PROYECTO EN “TECNOLOGÍA, PROGRAMACIÓN Y ROBÓTICA”</p> <p><input type="checkbox"/> PROYECTO EN “INVESTIGACIÓN EN CIENCIAS DE LA VIDA Y DE LA TIERRA”</p> <p><input type="checkbox"/> PROYECTO EN “ORATORIA Y RETÓRICA”</p> <p><input type="checkbox"/> PROYECTO EN “CREACIÓN, TÉCNICAS ARTÍSTICAS Y AUDIOVISUALES”</p> <p><input type="checkbox"/> PROYECTO EN “UNIÓN EUROPEA”</p>				
32					

Nº Horas	MATERIAS COMUNES	
2	<b>EDUCACIÓN FÍSICA</b> <i>(la materia se imparte en inglés para todos los alumnos)</i>	
3	<b>GEOGRAFÍA E HISTORIA</b> <i>(los alumnos de la Sección Bilingüe Inglés y de la Sección Lingüística Francés cursan esta asignatura en inglés y francés, respectivamente.)</i>	
4	<b>LENGUA CASTELLANA Y LITERATURA</b>	
5	<b>LENGUA EXTRANJERA:</b> <input type="checkbox"/> Inglés Avanzado <input type="checkbox"/> Francés	
2	<input type="checkbox"/> RELIGIÓN CATÓLICA <input type="checkbox"/> RELIGIÓN ISLÁMICA <input type="checkbox"/> RELIGIÓN EVANGÉLICA <input type="checkbox"/> ATENCIÓN EDUCATIVA	
1	<b>TUTORÍA</b> <i>(los alumnos de la Sección Bilingüe Inglés y de la Sección Lingüística Francés cursan esta asignatura en inglés y francés, respectivamente.)</i>	
	<input type="checkbox"/> Opción Humanidades	<input type="checkbox"/> Opción Científica
4	<input type="checkbox"/> MATEMÁTICAS A <input type="checkbox"/> MATEMÁTICAS B	<b>MATEMÁTICAS B</b>
3	- LATÍN	- FÍSICA Y QUÍMICA
3 (5)	- 2ª LENGUA EXTRANJERA	- 2ª LENGUA EXTRANJERA
3	- <b>ECONOMÍA Y EMPRENDIMIENTO</b> <i>(los alumnos de la Sección Bilingüe Inglés y de la Sección Lingüística Francés cursan esta asignatura en inglés y francés, respectivamente.)</i>	- <b>BIOLOGÍA Y GEOLOGÍA</b> <i>(los alumnos de la Sección Bilingüe Inglés y de la Sección Lingüística Francés cursan esta asignatura en inglés y francés, respectivamente.)</i>
2	<b>Una materia optativa de las siguientes</b> (numéralas por orden de preferencia del 1 al 5)  <input type="checkbox"/> FILOSOFÍA <input type="checkbox"/> CULTURA CLÁSICA <input type="checkbox"/> PROYECTO EN “TECNOLOGÍA, PROGRAMACIÓN Y ROBÓTICA” <input type="checkbox"/> PROYECTO EN “INVESTIGACIÓN EN CIENCIAS DE LA VIDA Y DE LA TIERRA” <input type="checkbox"/> PROYECTO EN “ORATORIA Y RETÓRICA” <input type="checkbox"/> PROYECTO EN “CREACIÓN, TÉCNICAS ARTÍSTICAS Y AUDIOVISUALES” <input type="checkbox"/> PROYECTO EN “UNIÓN EUROPEA”	
<b>32 (34)</b>		

## 2º PROGRAMA DE DIVERSIFICACIÓN CURRICULAR (PDC)

MATERIAS Y ÁMBITOS 2º DIVERSIFICACIÓN	2º PDC (4º ESO)
Ámbito Científico-tecnológico	9
Ámbito Lingüístico y Social	8
Educación Física	2
Lengua Extranjera	5
Formación y Orientación Personal y Profesional	3
Optativa	2
Religión / Atención Educativa	2
Tutoría	1
<b>Total de horas semanales</b>	<b>30 (32)</b>

### OPTATIVAS 2º DIVERSIFICACIÓN

**Una materia optativa de las siguientes** (numéralas por orden de preferencia del 1 al 5)

- Cultura Clásica
- Filosofía
- Proyecto en “Tecnología, Programación y Robótica”
- Proyecto en Investigación en Ciencias de la vida y de la tierra”
- Proyecto en “Oratoria y Retórica”
- Proyecto en “Creación, Técnicas Artísticas y Audiovisuales”
- Unión Europea

**1º BACHILLERATO IES LUIS DE GÓNGORA**

Materias comunes	<b>Materias comunes</b> – Educación Física (2 h.) – Filosofía (3 h.) – Lengua Castellana y Literatura (4 h.) – Lengua Extranjera I (5 h.): <input type="checkbox"/> Francés <input type="checkbox"/> Inglés <input type="checkbox"/> Inglés Avanzado	
	<input type="checkbox"/> HUMANIDADES Y CC. SOCIALES	<input type="checkbox"/> CIENCIA Y TECNOLOGÍA
Materias de modalidad	<b>Elige una materia (4 h.)</b> <input type="checkbox"/> Latín I <input type="checkbox"/> Matemáticas CCSS I	Matemáticas I (4 h.)
	<b>Elige una materia (4 h.)</b> <input type="checkbox"/> Economía <input type="checkbox"/> Griego I <b>Elige una materia (4 h.)</b> <input type="checkbox"/> Hª del Mundo Contemporáneo <input type="checkbox"/> Literatura Universal <input type="checkbox"/> Matemáticas CCSS I <input type="checkbox"/> Latín I	Física y Química (4 h.)  <b>Elige una materia (4 h.)</b> <input type="checkbox"/> Biología, Geología y CC Ambientales. <input type="checkbox"/> Dibujo Técnico I <input type="checkbox"/> Tecnología e Ingeniería I
Materias optativas	<b>Elige una materia (4 h.)</b> <input type="checkbox"/> Matemáticas aplicadas a las CCSS I <input type="checkbox"/> Latín I <input type="checkbox"/> Griego I <input type="checkbox"/> Economía <input type="checkbox"/> Historia del Mundo Contemporáneo <input type="checkbox"/> Literatura Universal <input type="checkbox"/> Matemáticas I <input type="checkbox"/> Física y Química <input type="checkbox"/> Biología, Geología y Ciencias Ambientales <input type="checkbox"/> Dibujo Técnico I <input type="checkbox"/> Tecnología e Ingeniería I <input type="checkbox"/> 2ª Lengua Extranjera I: Francés <input type="checkbox"/> 2ª Lengua Extranjera I: Inglés <input type="checkbox"/> Ciencias de la Computación I <input type="checkbox"/> Anatomía Aplicada <input type="checkbox"/> Fundamentos Léxicos y Mitológicos Grecolatinos en las Artes, las Ciencias y Tecnología.  * Indique el orden de preferencia (1, 2, 3, 4...): la disponibilidad de estas materias estará sujeta a alcanzar el número mínimo necesario para formar grupo, así como a las posibilidades organizativas y proyecto educativo del centro de acuerdo con la normativa.	
	<b>Elige una asignatura (1 h.)</b> <input type="checkbox"/> RELIGIÓN CATÓLICA <input type="checkbox"/> RELIGIÓN ISLÁMICA <input type="checkbox"/> RELIGIÓN EVANGÉLICA <input type="checkbox"/> ATENCIÓN EDUCATIVA	

Materias comunes	<p>– Historia de España (4 h.)          – Historia de la Filosofía (3 h.)          – Lengua Castellana y Literatura II (4 h.)          – Lengua Extranjera II (5 h.): <input type="checkbox"/> Francés <input type="checkbox"/> Inglés <input type="checkbox"/> Inglés Avanzado</p>	
Materias de modalidad	<p><input type="checkbox"/> HUMANIDADES Y CC. SOCIALES</p> <p><b>Elige una materia (4 h.)</b>  <input type="checkbox"/> Latín II  <input type="checkbox"/> Matemáticas CCSS II</p> <p><b>Elige una materia (4 h.)</b>  <input type="checkbox"/> Griego II  <input type="checkbox"/> Empresa y Diseño de Modelos de Negocio</p> <p><b>Elige una materia (4 h.)</b>  <input type="checkbox"/> Historia del Arte  <input type="checkbox"/> Geografía  <input type="checkbox"/> Latín II  <input type="checkbox"/> Matemáticas CCSS II</p>	<p><input type="checkbox"/> CIENCIA Y TECNOLOGÍA</p> <p><b>Elige una materia (4 h.)</b>  <input type="checkbox"/> Matemáticas II</p> <p><input type="checkbox"/> Matemáticas CCSS II En el curso 2022/23, NO pondera para la EVAU en la inmensa mayoría de los Grados universitarios de Ciencias, Ciencias de la Salud, Arquitectura e Ingenierías)</p> <p><b>Elige una materia 4 H.</b>  <input type="checkbox"/> Física  <input type="checkbox"/> Química</p> <p><b>Elige una materia:</b>  <input type="checkbox"/> Dibujo Técnico II  <input type="checkbox"/> Tecnología e Ingeniería II  <input type="checkbox"/> Biología  <input type="checkbox"/> Geología y CC. Ambientales  <input type="checkbox"/> Física  <input type="checkbox"/> Química</p>
Materias optativas	<p><b>Elige una materia (4 h.)</b></p> <p><input type="checkbox"/> Griego II  <input type="checkbox"/> Empresa y Diseño de Modelos de Negocio  <input type="checkbox"/> Historia del Arte  <input type="checkbox"/> Geografía  <input type="checkbox"/> Física  <input type="checkbox"/> Biología  <input type="checkbox"/> Dibujo Técnico II  <input type="checkbox"/> Química  <input type="checkbox"/> Geología y CC. Ambientales  <input type="checkbox"/> Tecnología e Ingeniería II  <input type="checkbox"/> Matemáticas II  <input type="checkbox"/> Matemáticas CCSS II  <input type="checkbox"/> 2ª Lengua Extranjera II: Francés  <input type="checkbox"/> 2ª Lengua Extranjera II: Inglés  <input type="checkbox"/> Ciencias de la Computación II  <input type="checkbox"/> Fundamentos de Administración y Gestión  <input type="checkbox"/> Psicología</p> <p>* Se puede marcar más de una; en tal caso se indicará el orden de preferencia (la disponibilidad de estas materias estará sujeta a alcanzar el número mínimo necesario para formar grupo, así como a las posibilidades organizativas y proyecto educativo del centro de acuerdo con la normativa).</p>	
	<p><b>Elige una materia (1 h.)</b></p> <p><input type="checkbox"/> RELIGIÓN CATÓLICA <input type="checkbox"/> RELIGIÓN ISLÁMICA <input type="checkbox"/> RELIGIÓN EVANGÉLICA  <input type="checkbox"/> ATENCIÓN EDUCATIVA</p>	



# Otras modalidades 1º Bachillerato LOMLOE

		1º de Bachillerato			
		GENERAL		ARTES	
MATERIAS COMUNES		<ul style="list-style-type: none"> <li>• Filosofía</li> <li>• Lengua Castellana y Literatura I</li> <li>• 1ª Lengua Extranjera I                             <ul style="list-style-type: none"> <li><input type="checkbox"/> Francés <input type="checkbox"/> Inglés</li> </ul> </li> <li>• Educación Física</li> </ul>		<ul style="list-style-type: none"> <li>• Filosofía</li> <li>• Lengua Castellana y Literatura I</li> <li>• 1ª Lengua Extranjera I                             <ul style="list-style-type: none"> <li><input type="checkbox"/> Francés <input type="checkbox"/> Inglés</li> </ul> </li> <li>• Educación Física</li> </ul>	
MATERIAS DE MODALIDAD				ARTES PLÁSTICAS IMAGEN Y DISEÑO	MÚSICA Y ARTES ESCÉNICAS
	Una Obligatoria	<ul style="list-style-type: none"> <li>• Matemáticas generales</li> </ul>		<ul style="list-style-type: none"> <li>• Dibujo Artístico I</li> </ul>	<ul style="list-style-type: none"> <li>• Análisis Musical o Artes Escénicas</li> </ul>
	Elegir dos	<ul style="list-style-type: none"> <li>• Economía, Emprendimiento y Actividad Empresarial.</li> <li>• Todas las materias de modalidad que ofrece el centro</li> </ul>		<ul style="list-style-type: none"> <li>• Cultura Audiovisual</li> <li>• Dibujo Técnico Aplicado a las Artes Plásticas y al Diseño I</li> <li>• Proyectos Artísticos</li> <li>• Volumen</li> </ul>	<ul style="list-style-type: none"> <li>• Coro y Técnica vocal</li> <li>• Cultura Audiovisual</li> <li>• Lenguaje y Práctica Musical</li> <li>• Análisis Musical I</li> <li>• Artes Escénicas I</li> </ul>
OPTATIVAS (elegir una)		<ul style="list-style-type: none"> <li>• Segunda Lengua Extranjera I</li> <li>• Materias de modalidad Incluidas en la opción elegida.</li> <li>• Por determinar por las Comunidades Autónomas.</li> </ul>		<ul style="list-style-type: none"> <li>• Segunda Lengua Extranjera I</li> <li>• Materias de modalidad Incluidas en la opción elegida.</li> <li>• Por determinar por las Comunidades Autónomas.</li> </ul>	



# Elección de materias de modalidad

- Los alumnos **podrán elegir entre la totalidad de las materias de la modalidad que cursen**, solo se podrá limitar la elección de materias cuando haya un número insuficiente de alumnos (según los criterios establecidos por la Administración)
- Cuando la oferta de materias elegidas quede limitada por razones organizativas, las administraciones educativas facilitarán que las materias que no puedan impartirse por esta causa se puedan cursar mediante educación a distancia o en otros centros escolares.

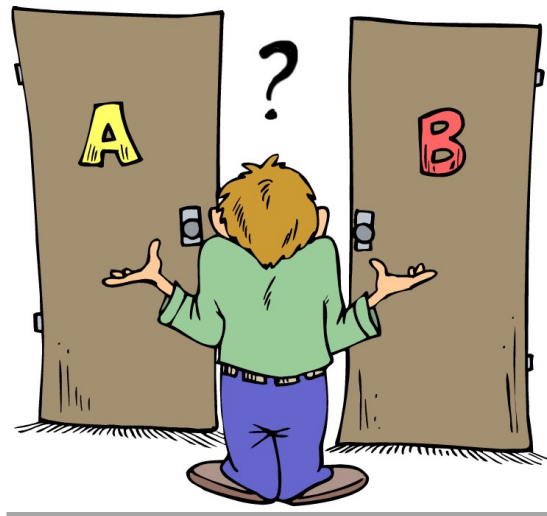

# La modalidad **General** de Bachillerato se oferta en los siguientes centros públicos:

- IES Cardenal Cisneros de **Madrid**.
- IES Antonio Machado de **Alcalá de Henares**.
- IES Francisco Giner de los Ríos de **Alcobendas**.
- IES Jaime Ferrán de **Collado Villalba**.
- IES Matemático Puig Adam de **Getafe**.

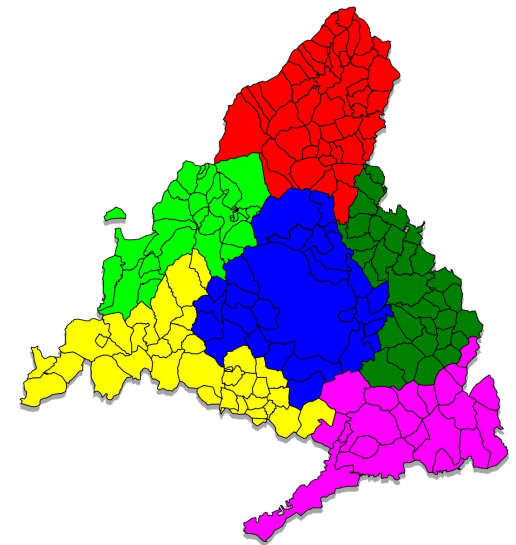

## Evaluación

- **La evaluación del aprendizaje** del alumnado será continua y diferenciada según las distintas materias
- El **profesorado evaluará** los aprendizajes del alumnado, los procesos de enseñanza y su propia práctica docente
- El **profesorado de cada materia decidirá al término de cada curso** si el alumno ha logrado los objetivos y el grado de competencias correspondientes
- Se promoverá **instrumentos de evaluación** variados, flexibles y adaptados a las distintas situaciones de aprendizaje que permitan la valoración objetiva del alumnado
- El alumnado podrá hacer una **prueba extraordinaria** de las materias no superadas



# OTROS BACHILLERATOS

- Bachillerato Internacional
- IES Miguel Catalán. Coslada
  - Este sistema fue creado en Ginebra en 1968
  - Doble titulación de Bachillerato Español y Diploma del Bachillerato Internacional, permitiéndoles acceder a la mayoría de las universidades más prestigiosas del mundo.
  - Permite el acceso a la Universidad sin necesidad de aprobar la EvAU



# Promoción

**Promocionarán cuando** hayan superado las materias cursadas o tengan evaluación negativa en dos materias como máximo.

- En todo caso deberán matricularse en 2º de ellas y tendrán consideración de materias pendientes.

## Matrícula parcial en 2º

- Los alumnos que **al término de 2º** tuvieran **evaluación negativa en algunas materias** podrán matricularse de ellas sin necesidad de cursar de nuevo las materias superadas, o podrán optar por repetir el curso completo.

## Materias de continuidad.

- Hay **materias que implican continuidad**. La superación de la materia de segundo estará condicionada a la superación de la correspondiente materia de primero (Anexo V del RD 243/2022).

## Cambio de modalidad.

- Una vez cursado primer curso de Bachillerato en una modalidad o vía se podrá pasar a segundo en una modalidad o vía distinta.



# Título de Bachiller



El **título de Bachiller se obtendrá** con la evaluación positiva en todas las materias de los dos cursos de Bachillerato

El **título se expedirá** con expresión de la modalidad cursada y de la nota media obtenida (media aritmética de las calificaciones de todas las materias)

**Excepcionalmente** el equipo docente **podrá decidir que un alumno que haya superado todas las materias salvo una, obtenga el título** siempre que se cumplan todas las condiciones siguientes:

- a) Que el equipo considere que el alumno ha alcanzado los objetivos y competencias vinculados al título.
- b) Que no se hay producido inasistencia continuada y no justificada.
- c) Que el alumno se haya presentado a las pruebas y realizado las actividades necesarias para su evaluación, incluidas las de la evaluación extraordinaria.
- d) Que la media aritmética de todas las materias de la etapa sea igual o superior a cinco.



# EL ACCESO A LA UNIVERSIDAD



## PREINSCRIPCIÓN 2023-2024

- [Notas de corte](#)
- [Cuadro de ponderaciones](#)
- [Calcula tu nota de admisión](#)
- [Criterios de adjudicación de plazas](#)





# Si después de Bachillerato quieres hacer un Grado Universitario

- ✓ Tendrás que hacer un examen de acceso a la universidad.
- ✓ Si sabes más o menos qué Grados Universitarios te gustan, **busca el Plan de estudios** (las asignaturas que darás) en las páginas web de las Universidades en la pestaña “Estudios/Estudiar”



# Estudios universitarios

## Ramas de conocimiento



ARTES Y HUMANIDADES	CC. SOCIALES Y JURÍDICAS	CIENCIAS	CIENCIAS DE LA SALUD	INGENIERÍA Y ARQUITECTURA
<p>G. en Arte G. en Artes Escénicas G. en Bellas Artes G. en Ciencias de la Danza G. en Ciencias y Lenguas de la Antig. G. en Diseño G. en Diseño de Interiores G. en Diseño de Moda G. en Diseño Multimedia y Gráfico G. en Estudios de Asia y África: Árabe, Chino y Japonés G. en Estudios Hispánicos: Lengua española y sus literaturas (F. Clásica) G. en Estudios Ingleses: Lengua, Literatura y Cultura Grado en Estudios semíticos e islámicos G. en Filología Clásica G. en Filosofía G. en Geografía e Historia G. en Gestión Cultural G. en Historia G. en Historia del Arte G. en Historia del Arte y Patrimonio Histórico- Artístico. G. en Historia y Ciencias de la Música G. en Humanidades G. en Lenguas Aplicadas a la Comunicación y al Marketing G. en Lengua y Literatura Española G. en Lenguas y Literaturas Modernas G. en Lenguas Modernas y Traducción G. en Lenguas Modernas, Cultura y Comunicación Grado en Paisajismo G. en Traducción G. en Traducción e Interpretación</p>	<p>G. en Administración y Dirección de Empresas G. en Antropología Social y Cultural G. en CC. Actividad Física y del Deporte G. en Ciencias del Trabajo y RRHH G. en Ciencias Políticas G. en Ciencia Política y Adm. Pública G. en Comercio y Marketing G. en Comunicación Audiovisual G. en Criminología G. en Derecho G. en Desarrollo y Gestión Comercial G. en Dirección Financiera y Contabilidad G. en Dirección Internacional de Empresas de Turismo y Ocio G. en Finanzas y Contabilidad G. en Geografía y Ordenación del Territorio G. en Economía G. en Educación Infantil G. en Educación Primaria G. en Educación Social G. en Información y Documentación G. en Marketing G. En Pedagogía G. en Periodismo G. en Publicidad G. en Publicidad y Relaciones Públicas G. en Relaciones Internacionales G. en Relaciones Laborales y RRHH G. en Relaciones Laborales y Empleo G. en Sociología G. en Trabajo Social G. en Turismo G. en Urbanismo, Ordenación Territorial y Sostenibilidad</p>	<p>G. en Biología G. en Bioquímica G. en Biotecnología G. en Ciencias Ambientales G. en Ciencias del Mar G. en Ciencias Experimentales G. en Ciencia y Tecnología de los Alimentos G. en Estadística G. en Física G. en Geología G. en Matemáticas G. en Química</p>	<p>G. en Biomedicina G. en Enfermería G. en Farmacia G. en Fisioterapia G. en Medicina G. en Nutrición Humana y Dietética G. en Logopedia G. en Odontología G. en Óptica y Optometría G. en Podología. G. en Psicología G. en Terapia Ocupacional G. en Veterinaria</p>	<p>G. en Arquitectura G. en Diseño G. en Informática G. en Ingeniería Aeronáutica G. en Ingeniería Ambiental G. en Ingeniería Biomédica G. en Ingeniería en Edificación G. en Ingeniería en Energía G. en Ingeniería del Software G. en Ingeniería Eléctrica G. en Ingeniería Electrónica de Comunicaciones G. en Ingeniería de Construcciones Civiles G. en Ingeniería en Diseño Industrial y Desarrollo del Producto G. en Ingeniería Electrónica Industrial y Automática G. en Ingeniería de Materiales G. en Ingeniería de Sistemas Audiovisuales G. en Ingeniería de Sistemas Audiovisuales y Multimedia  G. en Ingeniería de las Explotaciones Agropecuarias G. en Ingeniería de las Industrias Agrarias y Alimentarias. G. en Ingeniería de Telec.-Sonido e Imagen. G. en Ingeniería de Telec. en Telemática. G. en Ingeniería de Geomática y Topografía. G. en Ingeniería Forestal y del Medio Natural. G. en Ingeniería Hort. y Jardinería. G. en Ingeniería Informática. G. en Ingeniería Mecánica G. en Ingeniería Química.</p>

# FORMACIÓN PROFESIONAL



# 4. Ciclos Formativos de Grado Medio

## ¿Cómo se organizan?

La Formación Profesional está organizada en **familias profesionales**.

Dentro de cada familia profesional existen una serie de ciclos formativos que se corresponden con profesiones. Estos ciclos formativos están constituidos por módulos profesionales, que son la estructura equivalente a las asignaturas.

## ¿Qué título se obtiene?

La titulación que se obtiene al finalizar un ciclo formativo de grado medio de formación profesional es la de **Técnico** en la profesión correspondiente.

## ¿Para qué preparan? ¿Qué salidas tienen?

- Preparan para la **incorporación al mundo laboral** con una profesión especializada. Los titulados pueden incorporarse a cualquier empresa de ámbito público o privado que realice su actividad en el sector productivo al que pertenezca su familia profesional, bien de forma autónoma, como gestor de una pequeña empresa o taller, bien por cuenta ajena, integrados en un equipo de trabajo.
- Otra opción sería **continuar estudiando** o bien un ciclo formativo de grado superior o el Bachillerato.



# Familias profesionales



# Modalidades de FP

Mismo plazo para Presencial, Dual y Bilingüe

			
<p><u>Presencial</u></p>	<p><u>Dual</u></p>	<p><u>A distancia</u></p>	<p><u>Bilingüe</u></p>
<p>Asistencia a clase en el Centro educativo</p> <p>Admisión FP Presencial:</p> <ul style="list-style-type: none"> <li>• <a href="#">Ciclos formativos de grado básico</a></li> <li>• <a href="#">Ciclos formativos de grado medio</a></li> <li>• <a href="#">Ciclos formativos de grado superior</a></li> </ul> <p><a href="#">OFERTA CICLOS DE GRADO MEDIO EN MADRID</a></p>	<p>Se realiza el primer curso en el centro educativo donde se aprenden los contenidos mínimos, y el segundo curso en la empresa,</p> <p>Admisión FP Dual:</p> <p><a href="#">Ciclos formativos de grado medio</a></p> <p><a href="#">Ciclos formativos de grado superior</a></p>	<p>Debes tener en cuenta lo siguiente:</p> <ul style="list-style-type: none"> <li>• Se estudia mediante la <b>tutorización en línea</b> que se realiza en el Aula Virtual de FP a Distancia.</li> <li>• <b>Las prácticas (FCTs) son presenciales</b> de igual forma que en el régimen presencial.</li> </ul> <p>Dónde se estudia:</p> 	<p>se imparten en ciclos formativos de grado superior en <b>al menos dos módulos profesionales</b> en una lengua extranjera.</p> <p>Es una enseñanza de asistencia presencial y con las prácticas (módulo de Formación en Centros de Trabajo) igual también que en la FP presencial.</p>



# ¿Qué es la FP Dual?



# La actitud en una entrevista





## OFERTA DE CICLOS FORMATIVOS DE GRADO MEDIO

LOCALIDAD	CENTRO	TELÉFONO	PERFIL PROFESIONAL
TORREJÓN DE ARDOZ	IES Isaac Peral C/ La Plata s/n	91 675 69 36	<ul style="list-style-type: none"> <li>Electromecánica de vehículos automóviles (TMV)</li> <li>Instalaciones de Telecomunicaciones (ELE)</li> </ul>
	IES León Felipe Avda. San Fernando s/n	91 676 81 12	<ul style="list-style-type: none"> <li>Instalación y amueblamiento (MAM)</li> </ul>
	IES Valle Inclán C/ Juncal, 14	91 677 30 57	<ul style="list-style-type: none"> <li>Actividades Comerciales (COM)</li> <li>Gestión administrativa (ADG)</li> </ul>
SAN FERNANDO DE HENARES	IES Rey Fernando VI Ada. de Irún s/n	91 673 02 41	<ul style="list-style-type: none"> <li>Gestión Administrativa (ADG)</li> <li>Peluquería y Cosmética Capilar (IMC)</li> <li>Sistemas Microinformáticos y Redes (IFC)</li> </ul>
	IES Jaime Ferrán Clúa Av. Jean Paul Sastre, s/n	916723539	<ul style="list-style-type: none"> <li>Cuidados Auxiliares de Enfermería (SAN)</li> <li>Farmacia y Parafarmacia (SAN)</li> </ul>
ARGANDA DEL REY	IES La Poveda C/ Monte Potrero s/n	91 871 53 12	<ul style="list-style-type: none"> <li>Electromecánica de Vehículos Automóviles (TMV)</li> <li>Gestión Administrativa (ADG)</li> <li>Instalaciones Eléctricas y Automáticas (ELE)</li> <li>Farmacia y Parafarmacia (SAN)</li> </ul>
VILLAREJO DE SALVANÉS	IES N.ª Señora De La Victoria De Lepanto C/Luis de Requesens, 1 y 3	81 874 4170	<ul style="list-style-type: none"> <li>Carrocería (TMV)</li> <li>Electromecánica de Vehículos Automóviles (TMV)</li> <li>Gestión Administrativa (ADG)</li> <li>Soldadura y Calderería (FME)</li> </ul>
MEJORADA DEL CAMPO	IES Los Olivos C/ Joan Miró, 1	91 679 49 20	<ul style="list-style-type: none"> <li>Gestión Administrativa (ADG)</li> <li>Sistemas Microinformáticos y Redes (pendiente de aprobación) (IFC)</li> </ul>
SAN MARTÍN DE LA VEGA	IES Anselmo Lorenzo Av. Abogados de Atocha, 4	91 8087800	<ul style="list-style-type: none"> <li>Gestión Administrativa (ADG)</li> </ul>
RIVAS VACIAMADRID	IES Duque de Rivas	91.666.52.59	<ul style="list-style-type: none"> <li>Gestión Administrativa (ADG)</li> </ul>
COSLADA	IES Manuel de Falla Avda. de Manuel Azaña, 32	91 669 11 82	<ul style="list-style-type: none"> <li>Gestión Administrativa (ADG)</li> </ul>
	IES Miguel Catalán Avda. José Gárate s/n	91 672 71 42	<ul style="list-style-type: none"> <li>Instalaciones de Telecomunicaciones (ELE)</li> <li>Instalaciones Eléctricas y Automáticas (ELE)</li> <li>Mecanizado (FME)</li> </ul>
	IES Luis Braille C/ Luis Braille, 42	91 669 74 28	<ul style="list-style-type: none"> <li>Actividades Comerciales (COM)</li> <li>Sistemas microinformáticos y redes (IFC)</li> <li>Gestión Administrativa (ADG)</li> </ul>
ALCALÁ DE HENARES	IES Antonio Machado C/ Alapardo, s/n	91 889 24 50	<ul style="list-style-type: none"> <li>Cuidados Auxiliares de Enfermería (SAN)</li> <li>Instalaciones de Telecomunicaciones (ELE)</li> <li>Mecanizado (FME)</li> <li>Instalaciones de Pproducción de Calor (IMAN)</li> <li>Instalaciones Frigoríficas y de Climatización (IMAN)</li> <li>Soldadura y calderería (FME)</li> </ul>
	IES Alonso Avellaneda C/ Victoria, 3	91 88811 74	<ul style="list-style-type: none"> <li>Gestión Administrativa (ADG)</li> <li>Instalaciones Eléctricas y Automáticas (ELE)</li> <li>Sistemas Microinformáticos y Redes (INF) FP DUAL</li> <li>Actividades Comerciales (COM) FP DUAL</li> <li>Atención a Personas en Situación de Dependencia (SSC)</li> </ul>
	IES Escuela de Hostelería y Turismo Camino de Esgaravita, s/n	91 880 23 13	<ul style="list-style-type: none"> <li>Cocina y Gastronomía (HOT)</li> <li>Servicios de Restauración (HOT)</li> </ul>
	IES Mateo Alemán Avda. del Ejército, 89E	91 888 24 31	<ul style="list-style-type: none"> <li>Carrocería (TMV)</li> <li>Electromecánica de Vehículos Automóviles (TMV)</li> <li>Estética y Belleza (IMP)</li> <li>Peluquería y Cosmética Capilar (IMP)</li> <li>Planta Química (QUI)</li> </ul>

- Nota: Este resumen de la oferta de los centros públicos podrá sufrir modificaciones y no es una fuente oficial. En la zona hay otros centros concertados con oferta de CFGM.

Cuaderno de toma de decisiones 4º de ESO

IES con FP de  
Grado Medio en  
el Corredor  
del Henares



# IES con FP en Torrejón de Ardoz

## IES LEÓN FELIPE



### Ciclos Formativos de Grado Medio:

- [Instalación y Amueblamiento](#)

## IES ISAAC PERAL



### Ciclos Formativos de Grado Medio:

- [Instalaciones de Telecomunicaciones](#)
- [Electromecánica de Vehículos Automóviles](#)

### Ciclos Formativos de Grado Superior:

- [Sistemas de telecomunicación e informáticos](#)

## IES VALLE INCLÁN



### Ciclos Formativos de Grado Medio:

- [Gestión Administrativa](#)
- [Actividades Comerciales](#)

### Ciclos Formativos de Grado Superior:

- [Administración y Finanzas](#)
- [Administración de Sistemas Informáticos en Red](#)



# BAREMO para la admisión en CF de Grado Medio (puede sufrir modificación)

## CRITERIOS DE BAREMACIÓN

ALUMNOS TITULADOS EN SECUNDARIA OBLIGATORIA O EN EDUCACIÓN SECUNDARIA

<b>Criterio: Nota media del expediente académico</b>	<b>Puntos</b>
Igual o superior a 9	12
Igual o superior a 8 y menor que 9	11
Igual o superior a 7 y menor que 8	10
Igual o superior a 6 y menor que 7	8
Igual o superior a 5 y menor que 6	6
Haber obtenido Diploma de Mención Honorífica	3
Haber obtenido Diploma de Aprovechamiento	2
Haber obtenido el título de Educación Secundaria Obligatoria en centros docentes del ámbito territorial de la Comunidad de Madrid	12
Haber obtenido el título de Educación Secundaria Obligatoria en centros docentes fuera del ámbito territorial de la Comunidad de Madrid	2

Mínimo de 18 y máximo de 27 puntos



# Información sobre FP



# Solicitud de admisión a ciclos formativos de Grado Medio

## ¿Cuándo se solicita?

Finales de junio principios de julio de 2024. Consulta la página [web de la Comunidad de Madrid](#).

## ¿Dónde se solicita?

- ❖ [RAÍCES, Secretaría virtual de la Comunidad de Madrid](#).

## Documentación a aportar:

- ❖ [Solicitud de admisión](#).
- ❖ Título de Graduado en Educación Secundaria.
- ❖ Certificación académica en la que conste tu nota media de la ESO.
  
- ❖ [Requisitos de acceso y documentación académica a aportar](#)
- ❖ [Baremo aplicable según vía de acceso](#)
- ❖ [Criterios de admisión, solicitantes con Título Profesional Básico](#)



# Solicitud de admisión a ciclos formativos de Grado Medio

## ¿Cómo se solicita?

Con carácter general, salvo imposibilidad técnica para poder hacerlo, la solicitud de admisión deberá ser cumplimentada y entregada de FORMA TELEMÁTICA a través de la **Secretaría virtual**.

**raíces** SECRETARÍA VIRTUAL DE LOS CENTROS DOCENTES Comunidad de Madrid \*\*\*\*

Inicio Solicitudes Consulta de Solicitudes Mi usuario Usuario: NURIA PALAO QUILES 29069535L Salir

### Novedades

#### Consultas

06 MAY 2022	Consulta de las solicitudes presentadas y desestimadas para el proceso de enseñanzas artísticas <b>elementales de danza</b> .
06 MAY 2022	Consulta de las solicitudes presentadas y desestimadas para el proceso de enseñanzas artísticas <b>elementales de música (excepto 1º)</b> .
06 MAY 2022	Consulta de las solicitudes presentadas y desestimadas para el proceso de enseñanzas artísticas <b>profesionales de danza</b> .
06 MAY 2022	Consulta de las solicitudes presentadas y desestimadas para el proceso de enseñanzas artísticas <b>profesionales de música</b> .
06 MAY 2022	Consulta de las solicitudes presentadas y desestimadas para el proceso de enseñanzas artísticas de <b>1º elementales de música</b> .
26 ABR 2022	Lista <b>definitiva</b> de solicitudes presentadas, lista <b>definitiva</b> de exenciones gestionadas por los centros y lista <b>definitiva</b> de exenciones por experiencia laboral, para el proceso de <b>Pruebas de Acceso de Grado Superior</b> .
20 ABR 2022	Documento de <b>información básica</b> sobre el proceso de admisión de centros docentes sostenidos con fondos públicos que imparten <b>segundo ciclo de educación infantil, educación primaria, educación especial, educación secundaria obligatoria y bachillerato</b> .

#### Solicitudes

06 - 17 MAY 2022	MAY 2022	<b>Matriculación en Pruebas de Certificación</b> en Escuelas Oficiales de Idiomas
01 - 31 JUL 2021	MAY 2022	Admisión <b>EXTRAORDINARIA</b> en centros de primer ciclo de educación infantil sostenidos con fondos públicos para el curso 2021-2022

[Ver más...](#)

Solicitudes: [Admisión](#) [Matriculación](#)



# Solicitud de admisión a ciclos formativos de Grado Medio



SELLO DEL CENTRO



## Solicitud de admisión en centros sostenidos con fondos públicos a CICLOS FORMATIVOS de FORMACIÓN PROFESIONAL. Curso 2021-2022

Es necesario cumplimentar todos los datos.

### 1. Datos del interesado

Apellido 1	Apellido 2	Nombre
NIF/NIE	Teléfono	e-mail
Nacionalidad	País de nacimiento <input type="checkbox"/> España <input type="checkbox"/> Otro	Provincia
Domicilio	País de nacimiento <input type="checkbox"/> España <input type="checkbox"/> Otro	País
Provincia	Código postal	Localidad
Sexo <input type="checkbox"/> Hombre <input type="checkbox"/> Mujer	Lugar de nacimiento	NIA

### 2. Datos de padre y madre o representante legal (En caso de que el solicitante fuera menor de edad)

Apellido 1	Apellido 2	Nombre
NIF/NIE	Teléfono	e-mail
Domicilio	Nacionalidad	Sexo <input type="checkbox"/> Hombre <input type="checkbox"/> Mujer
Provincia	Código postal	Localidad

### 3. Requisitos de acceso

Apellido 1	Apellido 2	Nombre
NIF/NIE	Teléfono	e-mail
Domicilio	Nacionalidad	Sexo <input type="checkbox"/> Hombre <input type="checkbox"/> Mujer
Provincia	Código postal	Localidad

Nivel solicitado	<input type="checkbox"/> FP Básica	<input type="checkbox"/> Grado Medio	<input type="checkbox"/> Grado Superior
------------------	------------------------------------	--------------------------------------	---

Requisito	Formación Profesional Básica
Selección una opción	<input type="checkbox"/> Haber cursado el primer ciclo de ESO (3º ESO) <input type="checkbox"/> Haber cursado 2º ESO
Obligatorio	<input type="checkbox"/> Consentimiento de los padres o tutores legales del alumno sobre la propuesta para incorporación a CF de FP Básica
Obligatorio	<input type="checkbox"/> Tener cumplidos 15 años o cumplidos durante el año natural en curso y no superar 17 años en el momento de acceso ni durante el año natural en curso

Vía	Ciclos formativos de Grado Medio (seleccionar el requisito que se aporta según vía de acceso A, B o C por la que se opta)
<input type="checkbox"/> A	<input type="checkbox"/> Requisito de acceso Vía A
<input type="checkbox"/> B	<input type="checkbox"/> Título Profesional Básico
<input type="checkbox"/> C	<input type="checkbox"/> Otros requisitos de acceso

Todas	Los estudios aportados se han finalizado en la Comunidad de Madrid: <input type="checkbox"/> Sí <input type="checkbox"/> No
A	<input type="checkbox"/> Diploma de Mención Honorífica <input type="checkbox"/> Diploma de Aprovechamiento

Vía	Ciclos formativos de Grado Superior (seleccionar el requisito que se aporta según vía de acceso A, B o C por la que se opta)
<input type="checkbox"/> A	<input type="checkbox"/> Requisito de acceso Vía A
<input type="checkbox"/> B	<input type="checkbox"/> Título de Técnico de FP
<input type="checkbox"/> C	<input type="checkbox"/> Otros requisitos de acceso

Todas	Los estudios aportados se han finalizado en la Comunidad de Madrid: <input type="checkbox"/> Sí <input type="checkbox"/> No
Modalidad bilingüe (Se completará una de las dos opciones siguientes)	<input type="checkbox"/> Certificación académica oficial con la nota de Inglés de 2º Bachillerato

Reservas de plazas (Aplicadas en todos los niveles educativos. Para optar por una de ellas se deben reunir los requisitos establecidos)	<input type="checkbox"/> Opción por la reserva para personas con discapacidad	<input type="checkbox"/> Opción por la reserva para deportistas de alto nivel o rendimiento
	<input type="checkbox"/> Aporta acreditación: certificación oficial expedida por la Comunidad Autónoma	<input type="checkbox"/> Aporta acreditación: certificación oficial del CSD o copia autenticada del BOE donde se publica la resolución que incluye al solicitante



SELLO DEL CENTRO



### 4. Ciclo formativo que se solicita (Solicitar por orden de preferencia)

Opción	Código de CF	Denominación del ciclo formativo	Denominación del centro docente	Código de centro	Modalidad	Turno
1					<input type="checkbox"/> G <input type="checkbox"/> D <input type="checkbox"/> B <input type="checkbox"/> A	<input type="checkbox"/> D <input type="checkbox"/> V
2					<input type="checkbox"/> G <input type="checkbox"/> D <input type="checkbox"/> B <input type="checkbox"/> A	<input type="checkbox"/> D <input type="checkbox"/> V
3					<input type="checkbox"/> G <input type="checkbox"/> D <input type="checkbox"/> B <input type="checkbox"/> A	<input type="checkbox"/> D <input type="checkbox"/> V
4					<input type="checkbox"/> G <input type="checkbox"/> D <input type="checkbox"/> B <input type="checkbox"/> A	<input type="checkbox"/> D <input type="checkbox"/> V
5					<input type="checkbox"/> G <input type="checkbox"/> D <input type="checkbox"/> B <input type="checkbox"/> A	<input type="checkbox"/> D <input type="checkbox"/> V
6					<input type="checkbox"/> G <input type="checkbox"/> D <input type="checkbox"/> B <input type="checkbox"/> A	<input type="checkbox"/> D <input type="checkbox"/> V
7					<input type="checkbox"/> G <input type="checkbox"/> D <input type="checkbox"/> B <input type="checkbox"/> A	<input type="checkbox"/> D <input type="checkbox"/> V
8					<input type="checkbox"/> G <input type="checkbox"/> D <input type="checkbox"/> B <input type="checkbox"/> A	<input type="checkbox"/> D <input type="checkbox"/> V
9					<input type="checkbox"/> G <input type="checkbox"/> D <input type="checkbox"/> B <input type="checkbox"/> A	<input type="checkbox"/> D <input type="checkbox"/> V
10					<input type="checkbox"/> G <input type="checkbox"/> D <input type="checkbox"/> B <input type="checkbox"/> A	<input type="checkbox"/> D <input type="checkbox"/> V

Leyenda: Modalidad: G: General / D: Dual / B: Bilingüe / A: FCT Ampliada. - Turno: D: Diurno / V: Vespertino

### 5. Autorización de consulta de datos a la Comunidad de Madrid

En aplicación del art. 28.2 de la Ley 39/2015 de 1 de octubre, de Procedimiento Administrativo Común de las Administraciones Públicas, La Comunidad de Madrid consultará por medios electrónicos la información proporcionada en la presente solicitud sobre los apartados que figuran a continuación excepto si expresamente se opone a la consulta. En ese caso será preciso aportar la documentación acreditativa correspondiente.

Apartado de la solicitud	Me opongo a la consulta	En caso de oposición: documentación acreditativa a aportar
DNI / NIE del interesado y representante (a efectos de presentación de la solicitud)	<input type="checkbox"/>	DNI / NIE del interesado y representante (a efectos de presentación de la solicitud)
Certificado oficial acreditativo de grado discapacidad emitido por el organismo competente de la Comunidad de Madrid	<input type="checkbox"/>	Certificado oficial acreditativo de grado discapacidad emitido por el organismo competente de la Comunidad de Madrid

En ..... a ..... de ..... de 20.....

Firma (solicitante)

En caso de que el solicitante sea menor de edad, la solicitud debe ser firmada además por ambos padres, o en su caso, el/los representante/s legal/es del menor

Firma (padre, madre o representante legal del menor)      Firma (padre, madre o representante legal del menor)

Destinatario: Sr/a. Directora (centro docente indicado en primera opción):



# Acceso a FP de Grado Medio

porcentaje de plazas reservadas

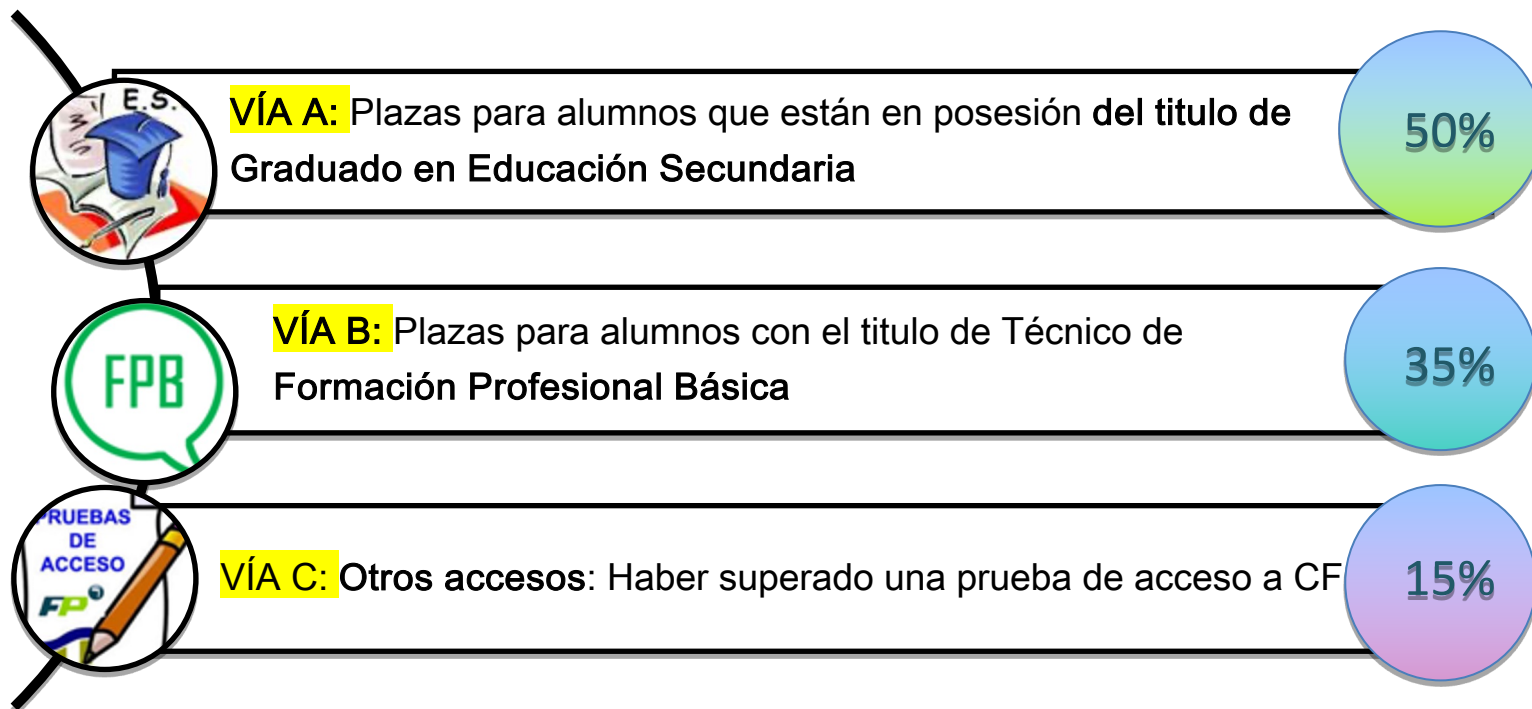



# Requisitos para acceder a FP



Dirección del Área Territorial Madrid-Este  
CONSEJERÍA DE EDUCACIÓN,  
UNIVERSIDADES, CIENCIA  
Y PORTAVOCÍA

## ¿Cuáles son los requisitos para acceder a un ciclo de FP?

Superar un **proceso de admisión** (reserva 5% grado discapacidad >33% y otro 5% deportista alto nivel y/o alto rendimiento)

FP Básica	Grado Medio (GM)	Grado Superior (GS)
<ul style="list-style-type: none"> <li>Entre 15 y 17 años</li> <li>Haber cursado 3º ESO, excepcionalmente 2º ESO</li> <li>Propuesta del equipo docente (matriculados)</li> </ul>	<ul style="list-style-type: none"> <li>ESO</li> <li>FP Básica</li> <li>Prueba de acceso a GM y otras titulaciones equivalentes</li> </ul>	<ul style="list-style-type: none"> <li>Bachillerato</li> <li>Grado Medio FP</li> <li>Prueba de acceso a GS y otras titulaciones equivalentes</li> </ul>
<ul style="list-style-type: none"> <li>Haber cursado primer ciclo ESO: 10 puntos</li> <li>Haber cursado 2º ESO 5 puntos</li> <li>Edad: De 1 a 6 puntos</li> </ul>	50% ESO 35% FP Básica 15% Otros accesos	55% Bachiller 30% FP Grado Medio 15% Otros accesos
	<ul style="list-style-type: none"> <li>6 a 12 puntos por la nota</li> <li>+ 12 puntos estudiar CM</li> </ul>	<ul style="list-style-type: none"> <li>6 a 12 puntos por la nota</li> <li>+ 12 puntos estudiar CM</li> </ul>



# Procedimiento de admisión FP



Dirección del Área Territorial Madrid-Este  
CONSEJERÍA DE EDUCACIÓN,  
UNIVERSIDADES, CIENCIA  
Y PORTAVOCÍA

## Procedimiento admisión a un ciclo de FP

Superar un **proceso de admisión centralizado** (reserva 5% grado discapacidad >33% y otro 5% deportista alto nivel y/o alto rendimiento)

### Procedimiento Admisión

- **Admisión solicitudes.**
- **Publicación baremo provisional.**
- **Reclamación al baremo provisional.**
- **Publicación definitiva admitidos.**
  - **Matriculación.**



# FP MAD, la app con toda la información



Dirección del Área Territorial Madrid-Este  
CONSEJERÍA DE EDUCACIÓN,  
UNIVERSIDADES, CIENCIA  
Y PORTAVOCÍA

## ¿Dónde informarnos de la FP en la Comunidad de Madrid\*?



- ✧ **FP MAD:** App oficial de la Comunidad de Madrid para la Formación Profesional
  - ✧ Formación Profesional
  - ✧ Guía
  - ✧ Buscador
  - ✧ Centros (por DAT)
  - ✧ Mapa
  - ✧ Agenda
  - ✧ Noticias

(\*) De momento solo informa de la oferta de centros públicos

# Oferta de ciclos de FP en el corredor del Henares

## Familias profesionales ofertadas en la DAT-Este

- ❖ Actividades Físicas y Deportivas
- ❖ Administración y Gestión
- ❖ Agraria
- ❖ Comercio y Marketing
- ❖ Edificación y Obra Civil
- ❖ Electricidad y Electrónica
- ❖ Fabricación Mecánica
- ❖ Hostelería y Turismo
- ❖ Imagen Personal
- ❖ Informática y Comunicaciones
- ❖ Instalación y Mantenimiento
- ❖ Madera, Mueble y Corcho
- ❖ Mantenimiento y Servicios a la Producción
- ❖ Química
- ❖ Sanidad
- ❖ Servicios Socioculturales y a la comunidad
- ❖ Transporte y mantenimiento de vehículos

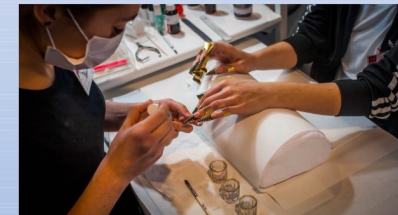
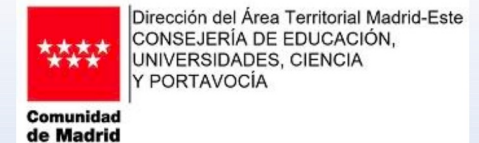

# Modalidades ofertadas en el Corredor del Henares

## Modalidades ofertadas en la DAT-Este

- ✧ **FP Distancia:** IES Alonso de Avellaneda , IES Luis Braille y IES Antonio Machado
- ✧ **Dual:** IES Alonso de Avellaneda, IES Antonio Machado, IES Mateo Alemán, Escuela de Hostelería, IES Miguel Catalán, IES La Poveda, IES León Felipe e IES Ntra. Sra. Victoria de Lepanto.
- ✧ **FCT ampliada:** IES La Poveda, IES Antonio Machado, IES La Poveda, IES Anselmo Lorenzo.
- ✧ **Presencial:**
  - ✧ **Diurno:** 20 centros públicos y 8 centros concertados
  - ✧ **Vespertino:** 9 centros públicos y 1 centro concertado
  - ✧ **Otros:** Planes de estudios conducentes a dos títulos , IES Antonio Machado, IES León Felipe

Proyectos propios: IES Alonso de Avellaneda, Escuela de Hostelería y Turismo

# ¿Se encuentra trabajo con la FP de grado medio?



Dirección del Área Territorial Madrid-Este  
CONSEJERÍA DE EDUCACIÓN,  
UNIVERSIDADES, CIENCIA  
Y PORTAVOCÍA

## Inserción laboral de la Formación Profesional: Grado Medio 2017-2018

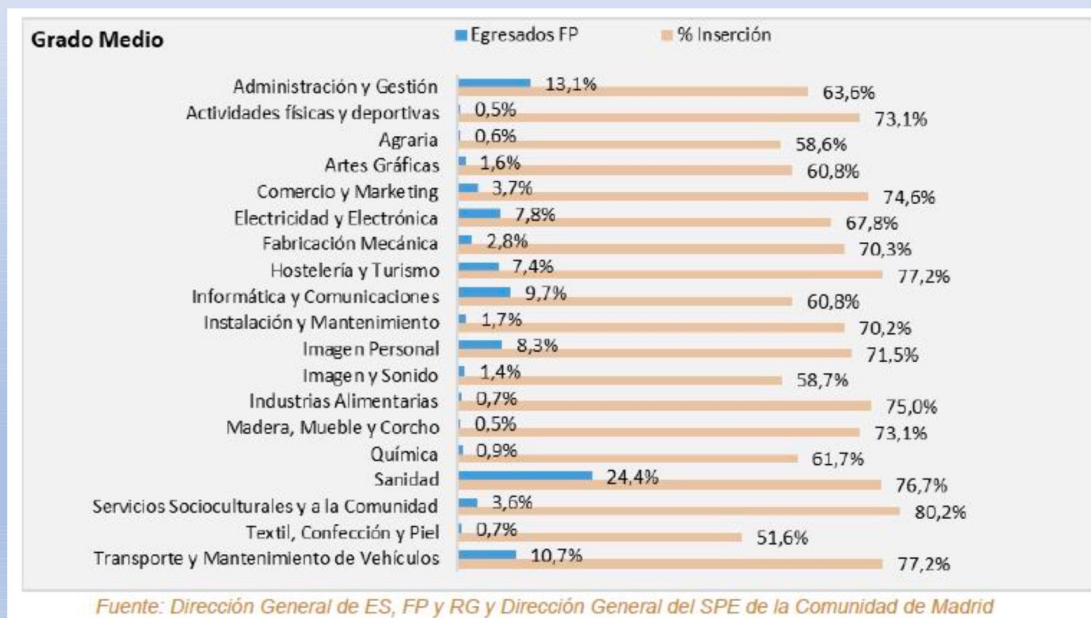

# ¿Se encuentra trabajo con la FP de grado superior?

## Inserción laboral de la Formación Profesional: Grado Superior 2017 2018



Dirección del Área Territorial Madrid-Este  
CONSEJERÍA DE EDUCACIÓN,  
UNIVERSIDADES, CIENCIA  
Y PORTAVOCÍA

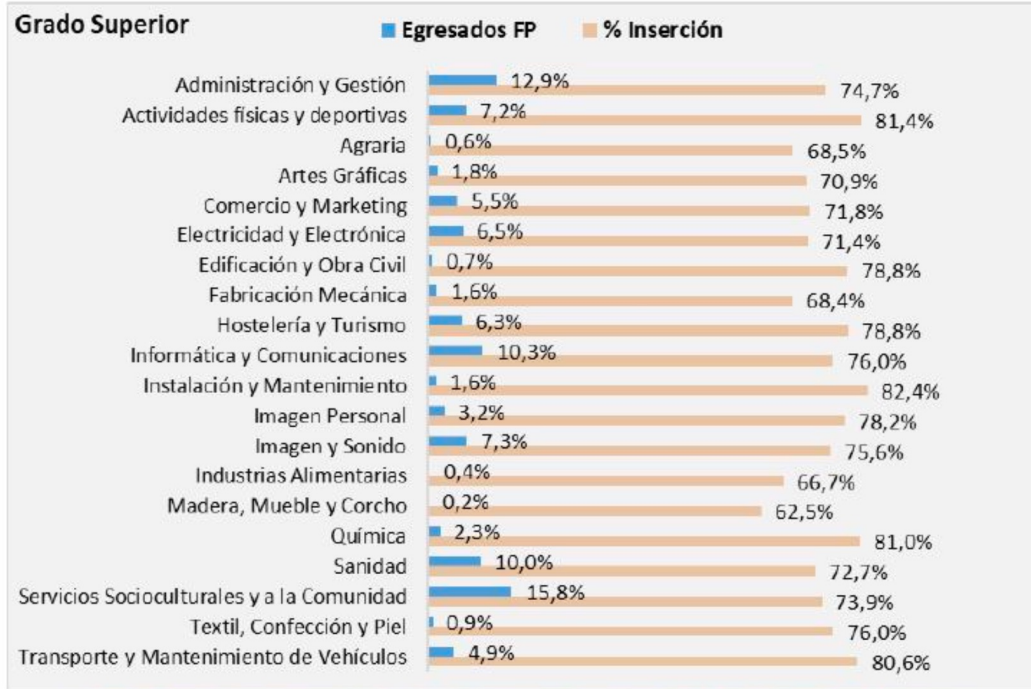

Fuente: Dirección General de ES, FP y RG y Dirección General del SPE de la Comunidad de Madrid



# Si después de Bachillerato o FPGM quieres hacer un Ciclo Formativo de Grado Superior

Ten en cuenta:

- ✓ **EL BAREMO:** Mira el [baremo para el acceso a FP Grado Superior](#).
  - ✓ **TÓMATELO EN SERIO:** La **nota media de Bachillerato** será determinante para poder entrar en el ciclo que quieras.
  - ✓ **ELIGE BIEN LA MODALIDAD DE BACHILLERATO:** En función de la modalidad y las materias de Bachillerato cursadas tendrás 0 o 5 puntos más en el baremo para entrar en un Ciclo Formativo de Grado Superior. [Ver el Anexo III](#)
  - ✓ **A LA HORA DE SOLICITAR PLAZA:** Podrás pedir hasta 5 ciclos formativos y/o centros distintos en la misma solicitud. [Modelo de solicitud a Ciclos Formativos de Grado Superior](#) (estará activa cuando el plazo esté abierto).
- ✓ Más información:





# Educación de Adultos

18+

No tener el Graduado en Secundaria y ser **mayor de 18 años** o cumplirlos antes del 31 de Diciembre 2023



No tener el Graduado en Secundaria, ser mayor de 16 años y tener un contrato de trabajo.



Enseñanza Básica: Nivel 1 y Nivel 2

## ESCUELA MUNICIPAL DE ADULTOS

C/ Leandro Fernández de Moratín, 6  
91 676 63 54 Torrejón de Ardoz (Madrid)

## CEPA BUEN GOBERNADOR

C/ San Fernando (frente al IES León Felipe)  
91 678 00 48 Torrejón de Ardoz (Madrid)



# CEPA Buen Gobernador



# 3ª PARTE

## EL MERCADO LABORAL Y LA TOMA DE DECISIONES

1. Conocimiento del mercado laboral
2. Cómo afrontar la toma de decisiones
3. Enlace PDF "Toma de decisiones en 4º de ESO"



# 1. El mercado laboral



Uno de los factores a tener en cuenta para decidir qué vamos a estudiar es la situación del mercado laboral.

Conocer las perspectivas de empleo en nuestro entorno es importante. Hay que informarse sobre las profesiones más demandadas, las que tienen mayor empleabilidad, y todo eso sabiendo que por los avances en el conocimiento se crearán a corto plazo nuevas profesiones.

Os dejo varios enlaces a informes oficiales y otros artículos de opinión, para empezar a indagar.

[Tendencias del mercado laboral en España \(Informe\)](#)

[Jóvenes y Mercado de Trabajo Marzo 2020 \(informe\)](#)

[Las carreras universitarias con más salidas laborales 2020 \(artículo\)](#)

# El mercado laboral

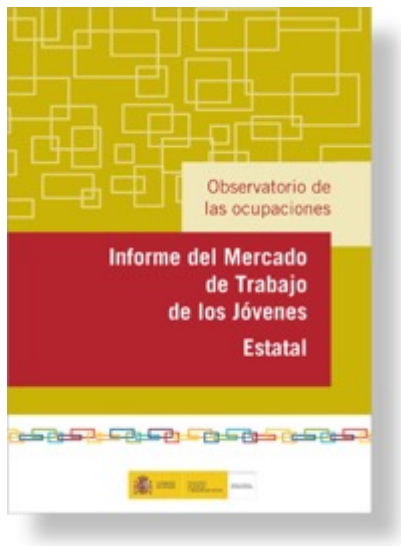

## Informe del Mercado de Trabajo de los Jóvenes 2019 (Datos 2018)



## Mercado de Trabajo en los municipios madrileños



- La FP actual y el mercado laboral
- Tendencias del mercado laboral en España
- Tendencias de empleo en Europa 2020

## 2. Cómo afrontar la toma de decisiones

Al finalizar 4º de ESO la decisión de seguir estudiando implica ya un compromiso personal puesto que se trata de continuar una formación de manera voluntaria.

Se debe elegir teniendo en cuenta una serie de factores, con el fin de ir encauzando la formación hacia un itinerario de acuerdo con los intereses y aptitudes de cada uno. Por lo tanto, hay que elegir teniendo en cuenta lo que gusta más, pero también lo que prepara mejor para el futuro.

### LOS 7 ERRORES MÁS FRECUENTES AL ELEGIR UNOS ESTUDIOS



- 1.**  
**Elegir sin suficiente información .**  
Ocasiona decisiones equivocadas con la consiguiente frustración
- 2.**  
**Estudiar algo por estudiar,**  
porque algo hay que hacer, pero no porque lo deseemos.  
Provoca desmotivación
- 3.**  
**No valorar todas las alternativas posibles.**  
Puede ocasionar que más adelante se pueda descubrir una opción más adecuada, que sea lo que quieres hacer realmente.
- 4.**  
**Decidir por lo que dicen o hacen los demás.**  
Si dejas que las opiniones de los demás pesen más que la tuya propia, puedes acabar estudiando lo que quieren los demás y no lo que tú deseas
- 5.**  
**Elegir lo fácil,** lo que menor esfuerzo requiere.  
Provoca que no elijamos lo que realmente es mejor para nosotros.  
En raras ocasiones la vía más fácil coincide con lo que es mejor para nosotros
- 6.**  
**Guiarse solo por las salidas.**  
Puede hacer que elijamos unos estudios que no encajen con nuestros gustos y cualidades.
- 7.**  
**Decidir con prisas,** sin dedicarle el tiempo necesario.  
Difícilmente se puede tomar una buena decisión sin dedicar tiempo a informarse



# Cuando decidas ten en cuenta...

¿Qué te gusta hacer?

¿Cuáles son tus intereses y preferencias, es decir, qué te gustaría estudiar? (y qué se necesita para eso), ¿cuáles son tus aficiones, en qué te gustaría trabajar, etc.?

¿Qué sabes hacer bien?, ¿En qué destacas?, ¿Qué materias o asignaturas se te dan mejor?

Es decir, cómo es tu rendimiento académico, cuáles son tus capacidades y destrezas. Cómo piensas tú que eres de forma realista: constancia, esfuerzo, habilidades...

Y es conveniente pensar sobre **la meta** que quieres conseguir y el **camino** que tienes que recorrer... para que puedas elegir aquellas optativas que mejor te convengan y que te den la base idónea para continuar tus estudios.

Es necesario informarse **lo mejor posible** de la OFERTA EDUCATIVA Y LABORAL



# Ejemplo de posibles itinerarios educativos

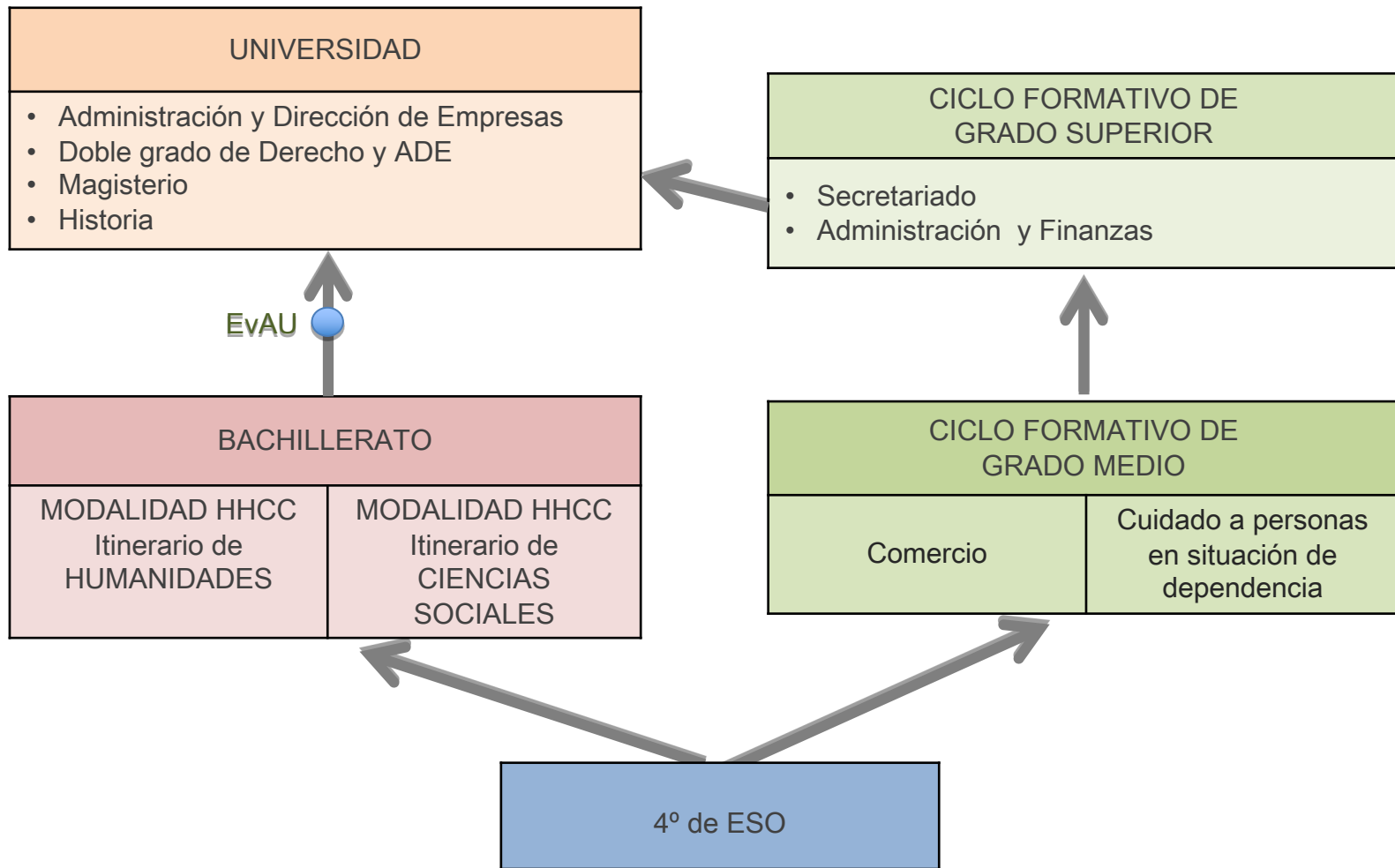



# Pasos necesarios para la toma de decisiones

**RECOGE INFORMACIÓN:** Consulta toda la oferta formativa: ciclos de FP que te interesan, los Grados Universitarios u otros estudios, y las condiciones de acceso.

**IDENTIFICA TUS ALTERNATIVAS:** Haz una lista de los estudios que más te gusten. Busca los [planes de estudio](#) (asignaturas por curso) y si es un Grado Universitario, mira [las notas de corte](#). Saber esto hará que no te equivoques en la matrícula de Bachillerato. ¡No sabes lo importante que es!

**VALORA** las alternativas (ventajas e inconvenientes)

**ELIMINA** las alternativas menos favorables

**DECIDE**



# Pasos necesarios para la toma de decisiones

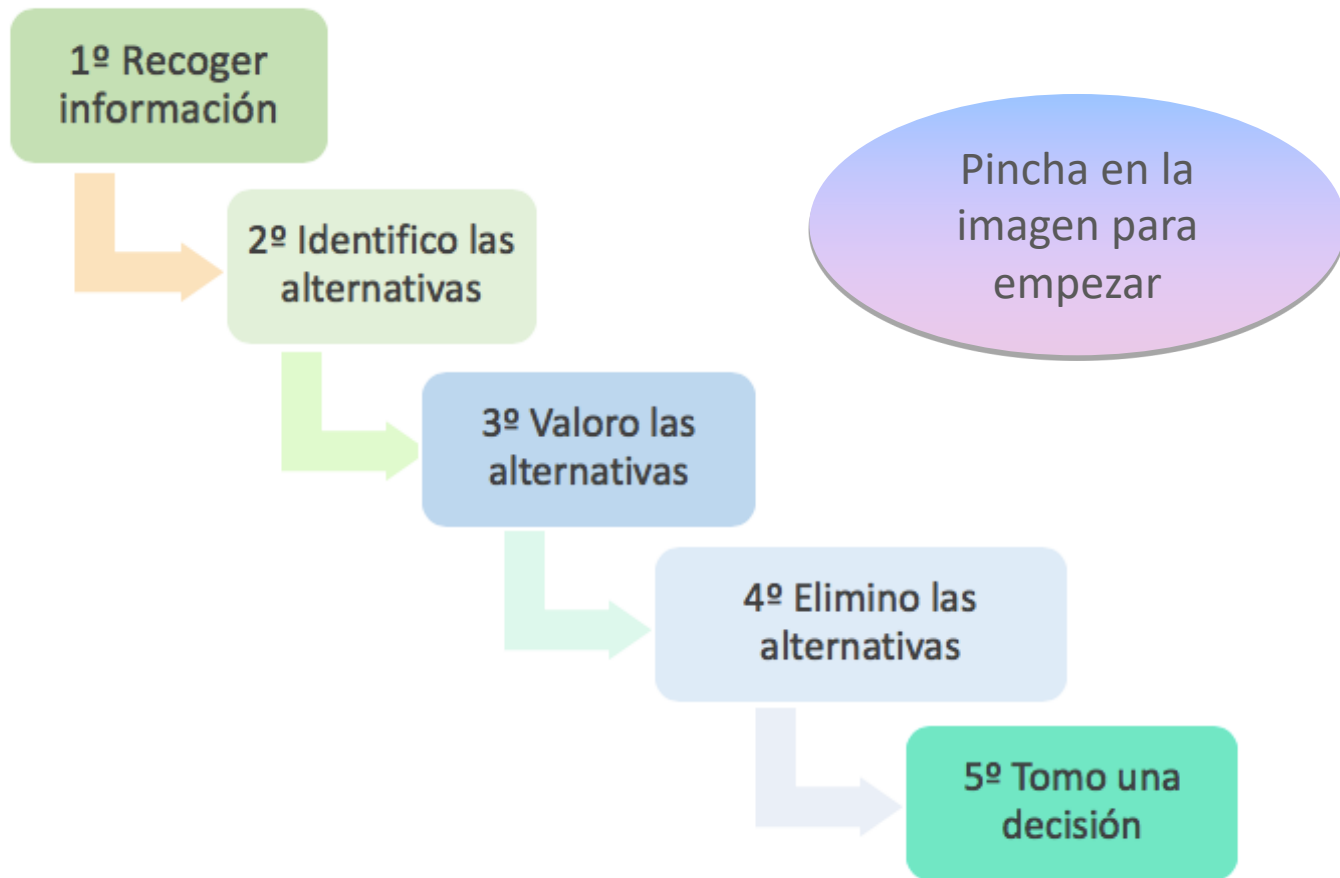

# Cuaderno de Orientación Académico y Profesional

